



STEELER

SOKÓŁKA

www.steeler.pl

SUZUKI SX4



INSTRUKCJA MONTAŻU

(Orurowania boczne)

FITTING INSTRUCTION

(Side bullbar)

ИНСТРУКЦИЯ МОНТАЖА

(пороги боковые)

MONTAGEANLEITUNG

(Schwellerrohre)

SX4 -R0070-R

SX4 -R0070-PR-01

SX4 -R0070-PR-02



Orurowania z homologacją „e”

Bullbar with homologation „e”

Тюнинг с омологацией „e”

Frontschutzbügel mit „e“- Prüfzeichen

Wykaz elementów orurowania:**Specification of full assembly:****Список элементов тюнинга:****Liste der Elemente:**

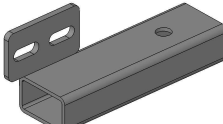
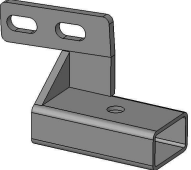
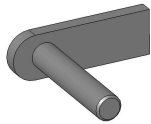
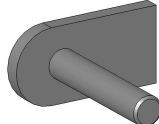
<p>1. -Rura progowa / Rura z wyżłobieniem / Rura z wyżłobieniem plastikowym (szt.2) Lewa + Prawa -Side step / Step with chamfer / Step with plastic sill (2 pcs.) Left + Right -Порог / Труба с проступью / Труба с пластиковыми накладками (шт.2) Левый + Правый -Schwellerrohr / Schwellerrohr mit Trittfläche / Schwellerrohr mit Kunststofftrittfläche (st.2) Links + Rechts</p>	
<p>2. Zamocowanie I (szt.2) Lewe + Prawe Attachment I (2 pcs.) Left + Right Крепления I (шт.2) Левое + Правое Befestigungen I (st.2) Links + Rechts</p>	
<p>3. Zamocowanie II (szt.2) Lewe + Prawe Attachment II (2 pcs.) Left + Right Крепления II (шт.2) Левое + Правое Befestigungen II (st.2) Links + Rechts</p>	
<p>4. Szpilka M12x60 (szt. 2) - wąska Skewer M12x60 (2 pcs.) - narrow Шпилька M12x60 (шт.2) - узкая Stecknadel M12x60 (st.2) - schmal</p>	
<p>5. Szpilka M12x60 (szt. 2) - szeroka Skewer M12x60 (2 pcs.) - wide Шпилька M12x60 (шт.2) - широкая Stecknadel M12x60 (st.2) - breit</p>	

Wykaz elementów łącznych:**Connecting components:****Список соединительных элементов:****Die Auflistung der Elemente:**

<p>Śruby (szt.) Screws (pcs.) Болты (шт.) Schrauben (st.)</p>	<p>M8x25 – (8) M12x60 – (2) (Szpilka szeroka – Wide skewer) M12x60 – (2) (Szpilka wąska – Narrow skewer)</p>	<p>Nakrętki (szt.) Nuts (pcs.) Гайки (шт.) Muttern (st.)</p>	<p>M8 – (8) M12 – (4)</p>
<p>Podkładki (szt.) Washers (pcs.) Шайбы (шт.) Unterlegscheiben(st.)</p>	<p>Ø 8,5 – (16)–XL Ø 13 – (4)–XL</p>		

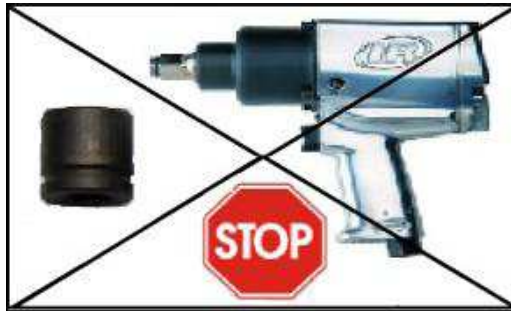

Czas montażu
Fitting time
Время монтажа
Montagezeit



1 h

UWAGA: Folię usunąć dopiero po montażu!

ATTENTION: Foil remove after fitting!

ВНИМАНИЕ: Целлофан снять только после завершения монтажа!

HINWEIS: Die Folie soll erst nach der Montage entfernt werden!

**Montaż orurowania / Bullbar fitting / Монтаж защиты / Montage der Schwellerrohre
SX4-R0070-R**

Montaż drugiego stopnia należy wykonać w odbiciu lustrzanym

Fitting of second step must be done in mirror reflection

Монтаж второй ступени необходимо выполнить в зеркальном отражении

Die Montage des zweiten Schwellerrohres sollte spiegelverkehrt zu dem ersten durchgeführt werden.

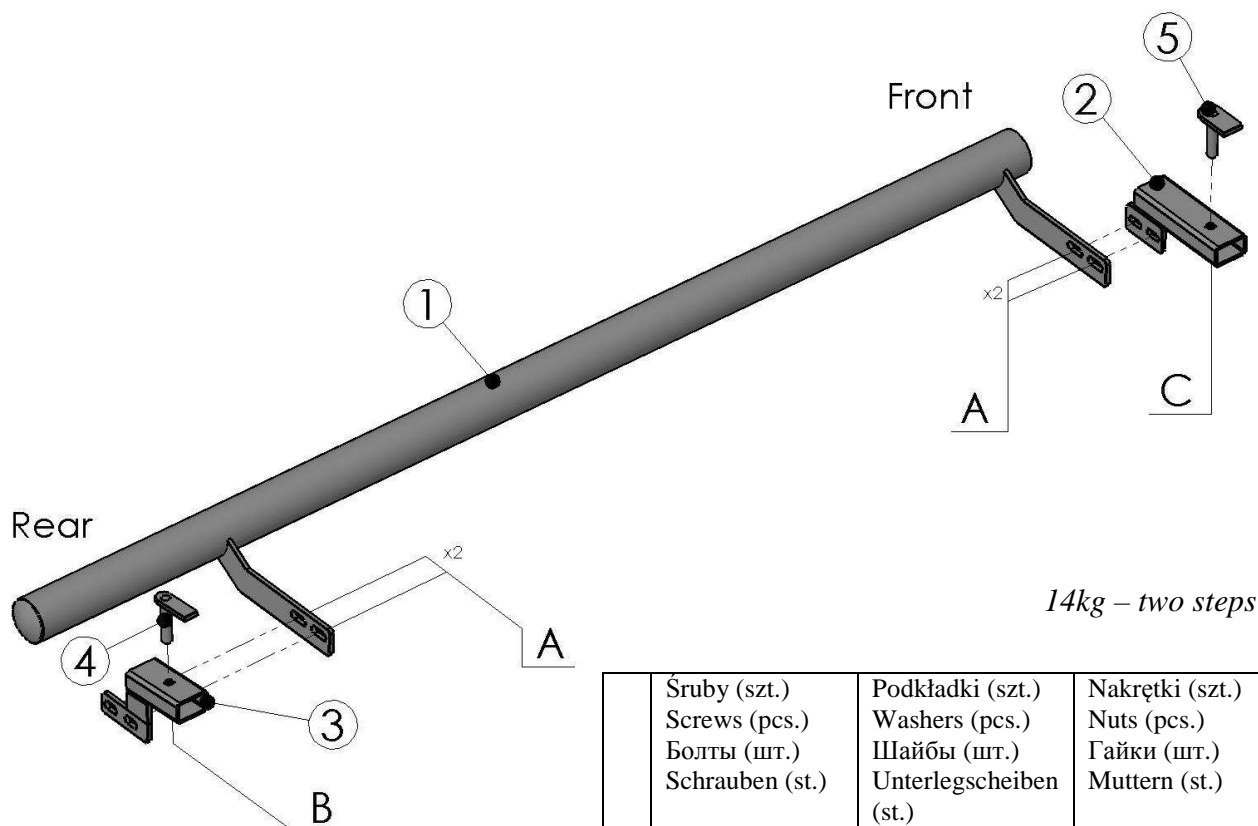

	Śruby (szt.) Screws (pcs.) Болты (шт.) Schrauben (st.)	Podkładki (szt.) Washers (pcs.) Шайбы (шт.) Unterlegscheiben (st.)	Nakrętki (szt.) Nuts (pcs.) Гайки (шт.) Muttern (st.)
A	M8x25	Ø8,5(x2)	M8
B	M12x60-wide	Ø13	M12
C	M12x60-narrow	Ø13	M12

B, C-szpilka / Skewer / шпилька / Stecknadel

Montaż orurowania / Bullbar fitting / Монтаж защиты / Montage der Schwellerrohre
SX4-R0070-PR-01

Montaż drugiego stopnia należy wykonać w odbiciu lustrzanym
Fitting of second step must be done in mirror reflection
Монтаж второй ступени необходимо выполнить в зеркальном отражении
Die Montage des zweiten Schwellerrohrs sollte spiegelverkehrt zu dem ersten durchgeführt werden.

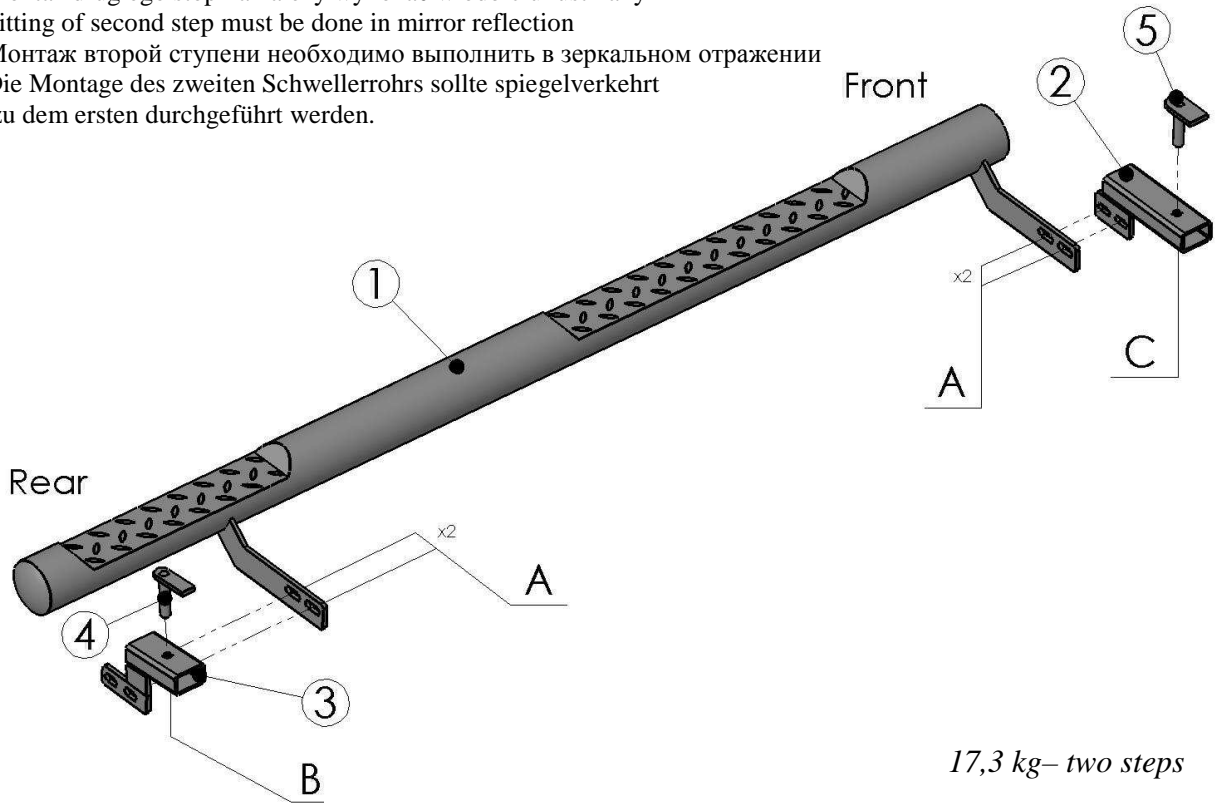

Montaż orurowania / Bullbar fitting / Монтаж защиты / Montage der Schwellerrohre
SX4-R0070-PR-02

Montaż drugiego stopnia należy wykonać w odbiciu lustrzanym
Fitting of second step must be done in mirror reflection
Монтаж второй ступени необходимо выполнить в зеркальном отражении
Die Montage des zweiten Schwellerrohrs sollte spiegelverkehrt zu dem ersten durchgeführt werden.

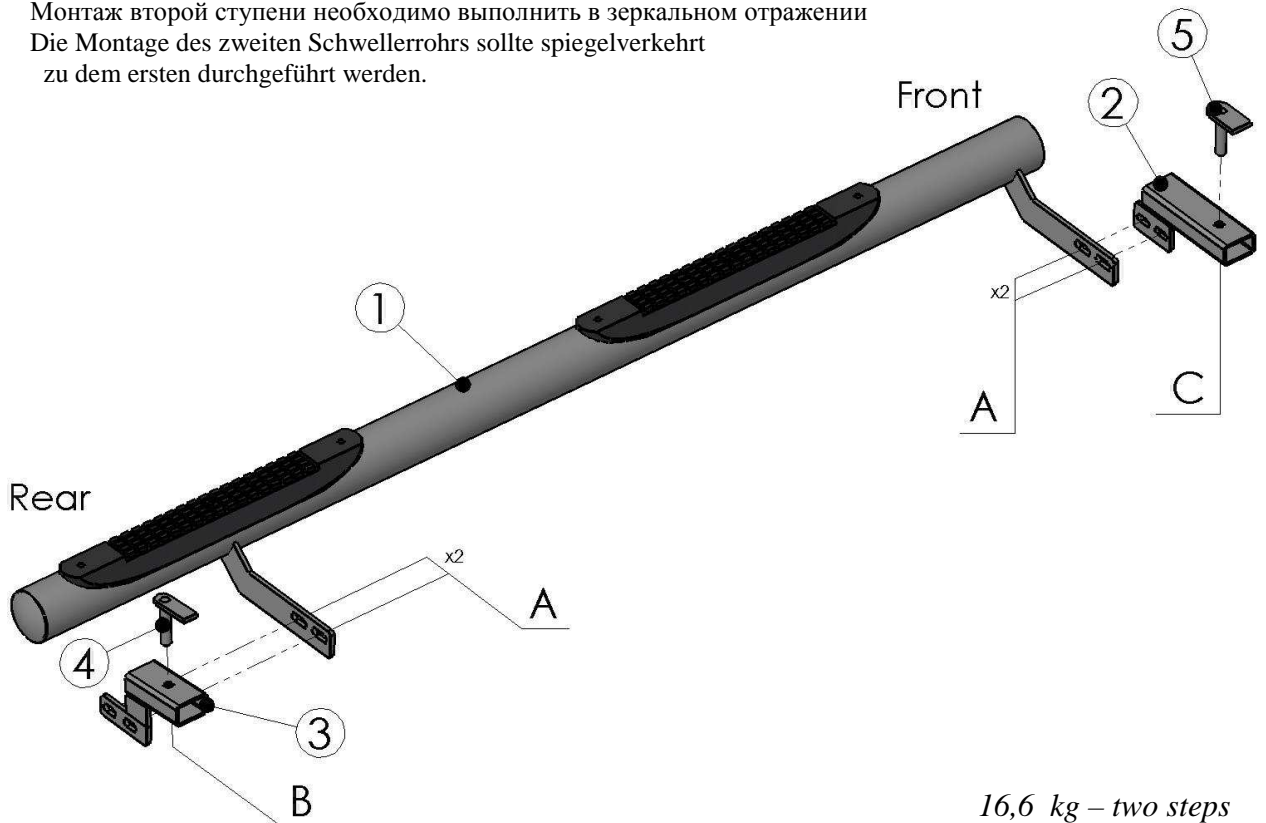

*.Przednia część orurowania / The front part of the piping:
Передняя часть защиты / Fordere Befestigungen*

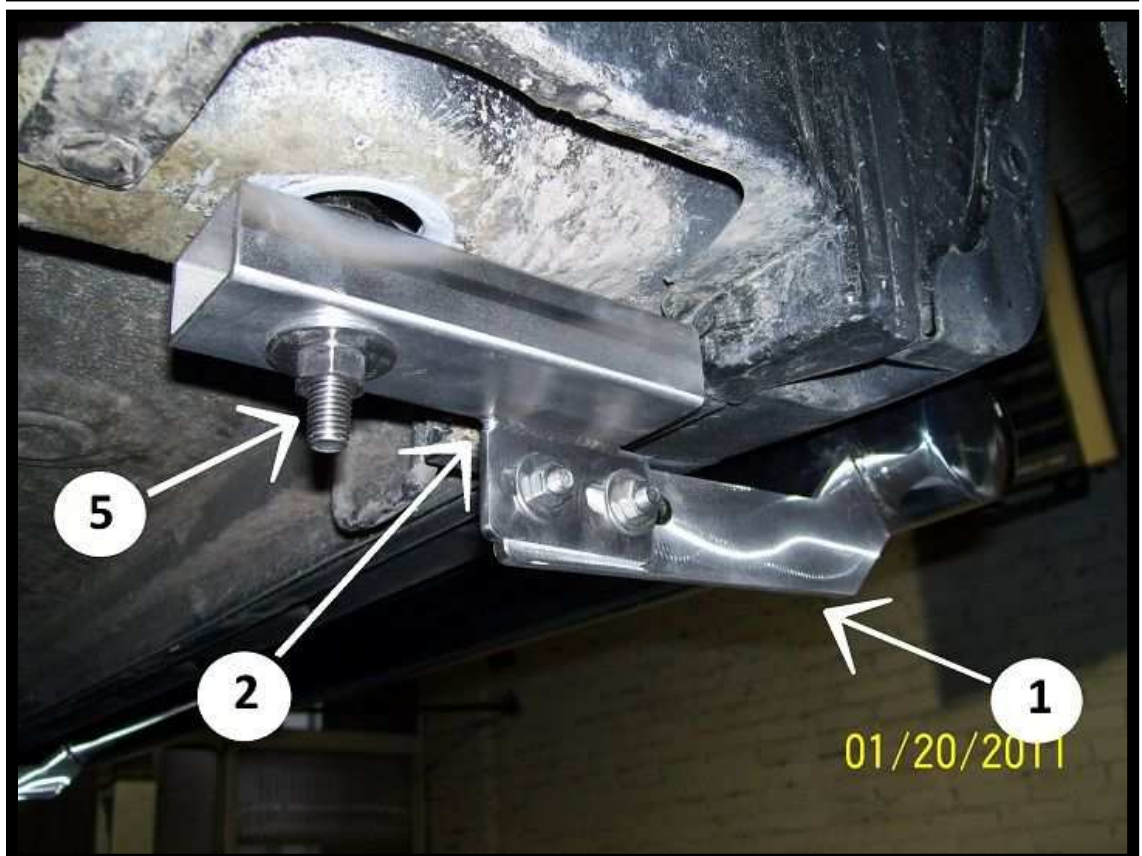

Tylna część orurowania / The rear part of the piping
Задняя часть защиты / Hintere Befestigungen

