



# STEELER

**SOKÓŁKA**

***www.steeler.pl***

## ISUZU D-MAX 2012



### INSTRUKCJA MONTAŻU

(Orurowania boczne - stopień z blachą)

### FITTING INSTRUCTION

(Side bullbar – step with metal plate)

### Инструкция монтажа

(пороги боковые - з степени пластины)

### MONTAGEANLEITUNG

(Trittbretter)

## D-MAX-R1270-PR







Orurowania z homologacją „e”

Bullbar with homologation „e”

Тюнинг с омологацией „e”

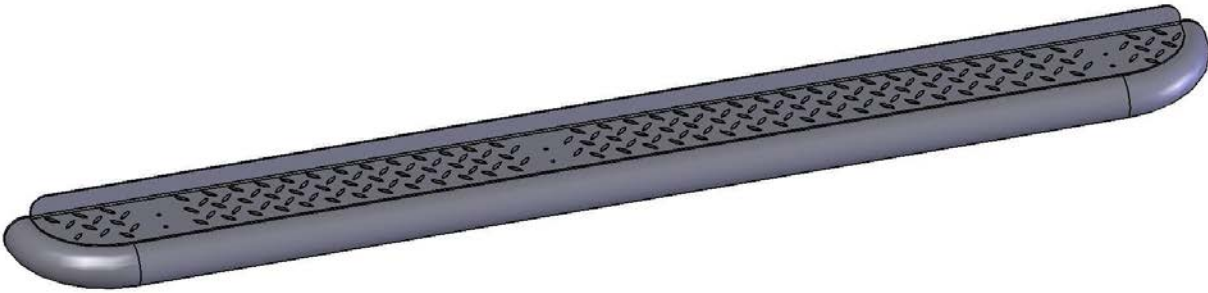
Frontschutzbügel mit „e“- Prüfzeichen

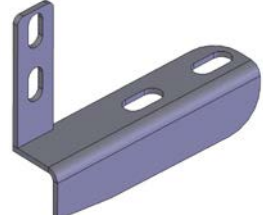
**Wykaz elementów orurowania:**  
**Specification of full assembly:**  
**Список элементов тюнинга:**  
**Liste der Elemente:**

<p><b>1.</b> Stopień boczny z blachą (szt. 2) Lewy + Prawy  Side step with metal plate (2.pcs) Left + Right  Ступень боковая (шт.2) Левый + Правый  Trittbretter (st.2) Links + Rechts</p>	
<p><b>2.</b> Zamocowanie przednie (szt.4) 2 Lewe + 2 Prawe  Front attachment (4 pcs.) 2 Left + 2 Right  Передние крепления (шт.4) 2 Левое + 2 Правое  Fordere Befestigungen (st.4) 2 Links + 2 Rechts</p>	
<p><b>3.</b> Zamocowanie tylne (szt.2) Lewe + Prawe  Rear attachment (2 pcs.) Left + Right  Задние крепления (шт.2) Левое + Правое  Hintere Befestigungen (st.2) Links + Rechts</p>	
<p><b>4.</b> Zamocowanie II (szt.6) 3 Lewe + 3 Prawe  Attachment II (6 pcs.) 3 Left + 3 Right  Крепления II (шт.6) 3 Левое + 3 Правое  Befestigungen II (st.6) 3 Links + 3 Rechts</p>	

**Wykaz elementów łącznych:**  
**Connecting components:**  
**Список соединительных элементов:**  
**Die Auflistung der Elemente:**

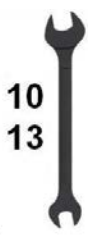
Śruby (szt.) Screws (pcs.) Болты (шт.) Schrauben (st.)	M6x25 – (12) <i>(krzyżak – cross)</i> M8x25 – (12)	Nakrętki (szt.) Nuts (pcs.) Гайки (шт.) Muttern (st.)	M6 - (12) M8 - (12)
Podkładki (szt.) Washers (pcs.) Шайбы (шт.) Unterlegscheiben(st.)	Ø6,5 – (12)-XL Ø8,5 – (36)-XL		

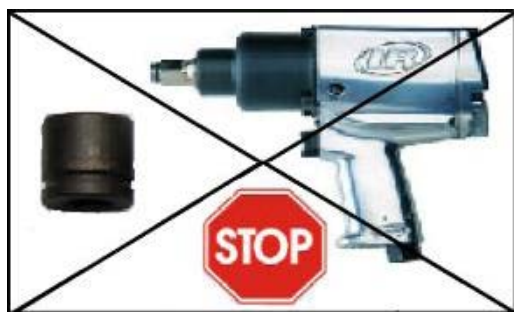

Czas montażu  
Fitting time  
Время монтажа  
Montagezeit



**1 h**

M6 - 11 Nm	M8 - 25 Nm	M10 - 50 Nm	M12 - 87 Nm
------------	------------	-------------	-------------

***UWAGA: Folię usunąć dopiero po montażu!***  
***ATTENTION: Foil remove after fitting!***  
***ВНИМАНИЕ: Целлофан снять только после завершения монтажа!***  
***HINWEIS: Die Folie soll erst nach der Montage entfernt werden!***

**Montaż orurowania / Bullbar fitting / Монтаж защиты / Montage der Schwellerrohre**  
**SOR-R1270-PR**

Montaż drugiego stopnia należy wykonać w odbiciu lustrzanym

Fitting of second step must be done in mirror reflection

Монтаж второй ступени необходимо выполнить в зеркальном отражении

Die Montage des zweiten Schwellerrohres sollte spiegelverkehrt zu dem ersten durchgeführt werden.

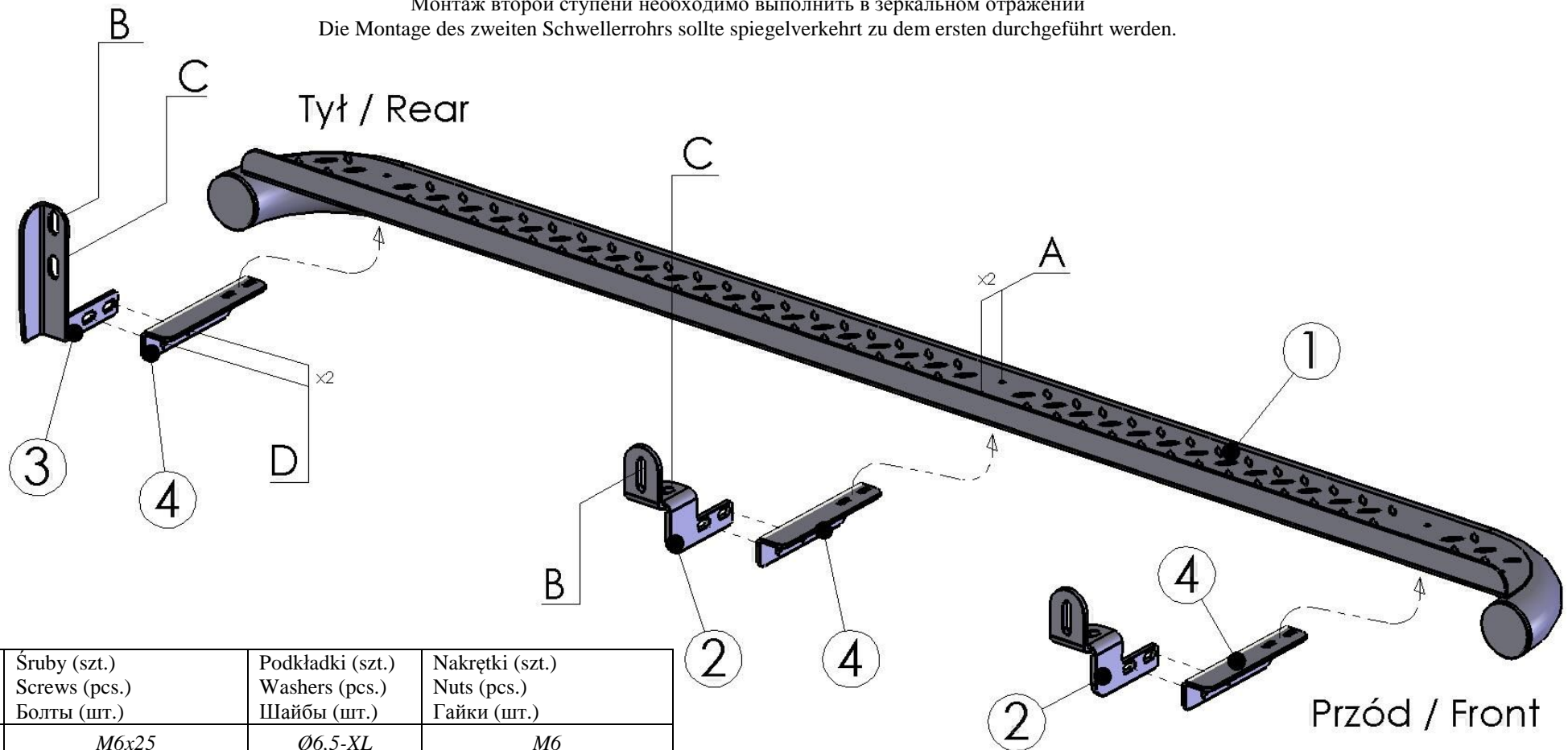

	Śruby (szt.) Screws (pcs.) Болты (шт.)	Podkładki (szt.) Washers (pcs.) Шайбы (шт.)	Nakrętki (szt.) Nuts (pcs.) Гайки (шт.)
<b>A</b>	M6x25	Ø6,5-XL	M6
<b>B</b>	----	Ø8,5-XL	Nakrętka oryginalna M8
<b>C</b>	Śruba oryginalna M8x35	Ø8,5-XL	----
<b>D</b>	M8x25	Ø8,5(x2)-XL	M8

34,7 kg – oba stopnie / two steps

